



車種別取付説明書

デッドニングキット

KTX-DSMS-01

適合車種

※適合情報は令和6年9月現在のものです。それ以降の車両は変更されている場合があります。

メーカー名	車名	年式	型式
トヨタ	ハイエース (標準ボディ/標準ルーフ)	H25/12～現在	200系
	ハイエース (ワイドボディ/ミドルルーフ)	H25/12～現在	200系
	レジアスエース (標準ボディ/標準ルーフ)	H25/12～R2/4	200系
	レジアスエース (ワイドボディ/ミドルルーフ)	H25/12～R2/4	200系

取り付け手順

取り付け作業の前に、バッテリーのマイナス端子を外してください。
ここでの説明は右側になります。左側も同様に作業してください。

1 ドアトリム/スピーカーを取り外す

1) 下図を参照して内装部品を外します。番号順に取り外してください。

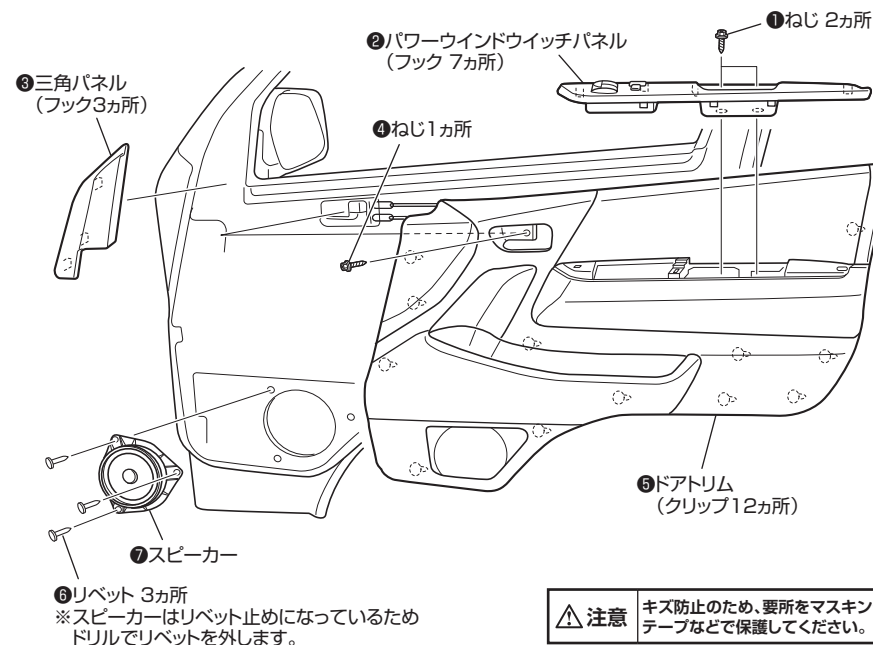

<フロントドアサービスホールカバーの外し>

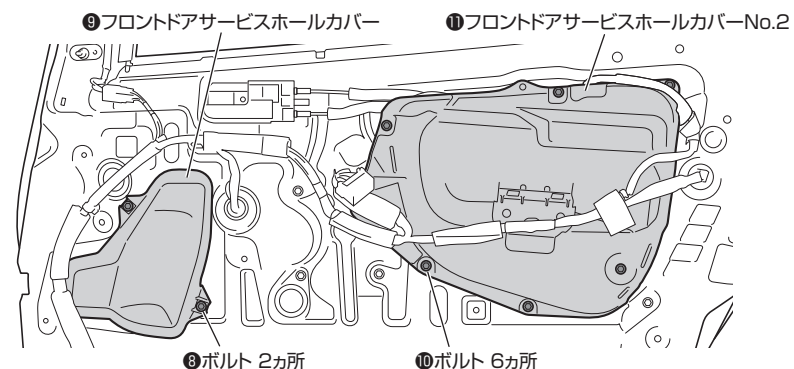

2 デッドニングシートをカットする

1) ②デッドニングシート(170×170mm)4枚を以下のようにカットします。

②デッドニングシート(170×170mm)…4枚

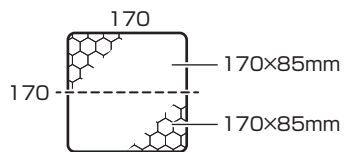

3 デッドニングシートを貼り付ける

1) 下図を参照してフロントドアパネル奥側の鉄板にデッドニングシートとエプトシーラーマットを貼り付けます。

※貼り付ける面の汚れ(ほこり・油分・水分)を布で拭いてください。

※付属のヘラを使用して、隙間やしわの無いように貼り付けてください。

- ①デッドニングシート(320×230mm)
- ②デッドニングシート(170×85mm)
- ②デッドニングシート(170×170mm)
- ④エプトシーラーマット(150×150mm)

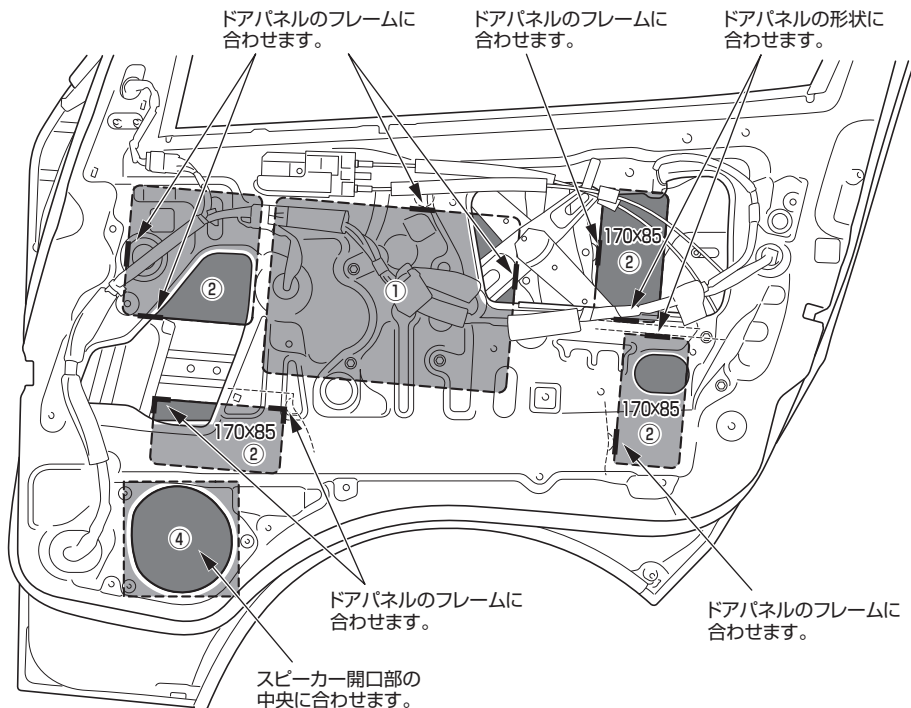

2) 下図を参照してフロントドアパネル表側の鉄板にデッドニングシートを貼り付けます。

※デッドニングシートを貼り付ける面の汚れ(ほこり・油分・水分)を布で拭いてください。

※付属のヘラを使用して、隙間やしわの無いように貼り付けてください。

※MS-165-HI-200/MS-165-HI-200-BKを同時に取り付ける場合、デッドニングシートを先に貼り付けてください。

※車両ハーネスおよびワイヤーなどの下側に貼り付けてください。

②デッドニングシート(170×85mm)

③デッドニングシート(170×60mm)

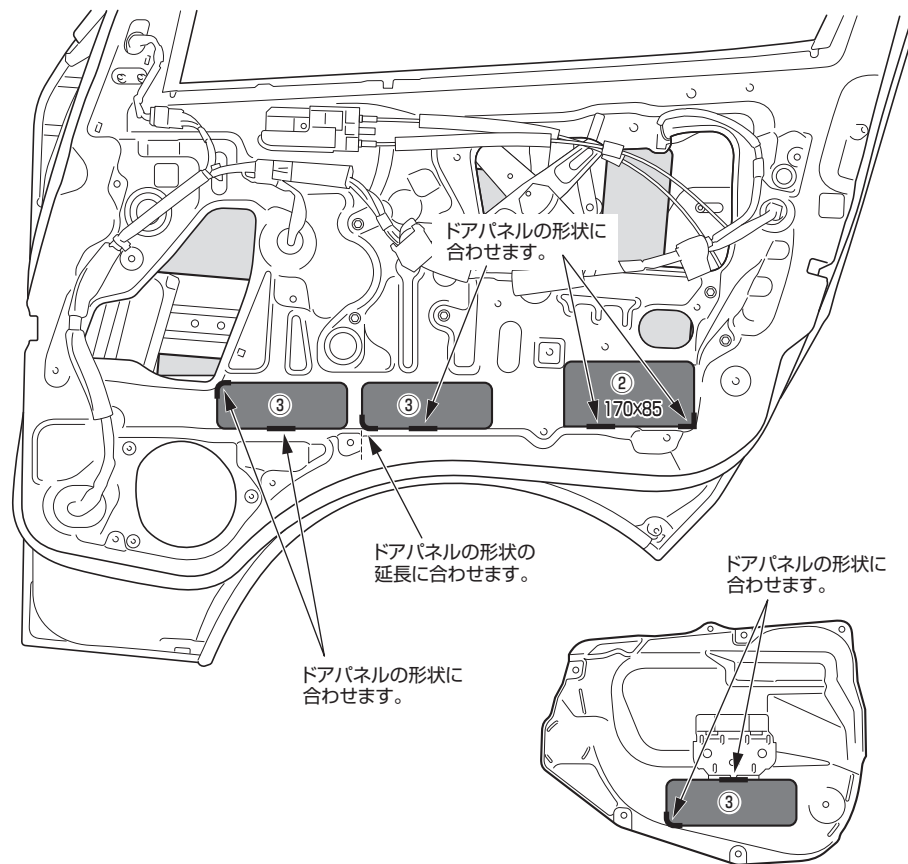

3) 下図を参照してフロントドアトリムにデッドニングシートを貼り付けます。

※デッドニングシートを貼り付ける面の汚れ(ほこり・油分・水分)を布で拭いてください。

※付属のヘラを使用して、隙間やしわの無いように貼り付けてください。

※MS-165-HI-200/MS-165-HI-200-BKを同時に取り付ける場合、デッドニングシートを先に貼り付けてください。

③デッドニングシート(170×60mm)

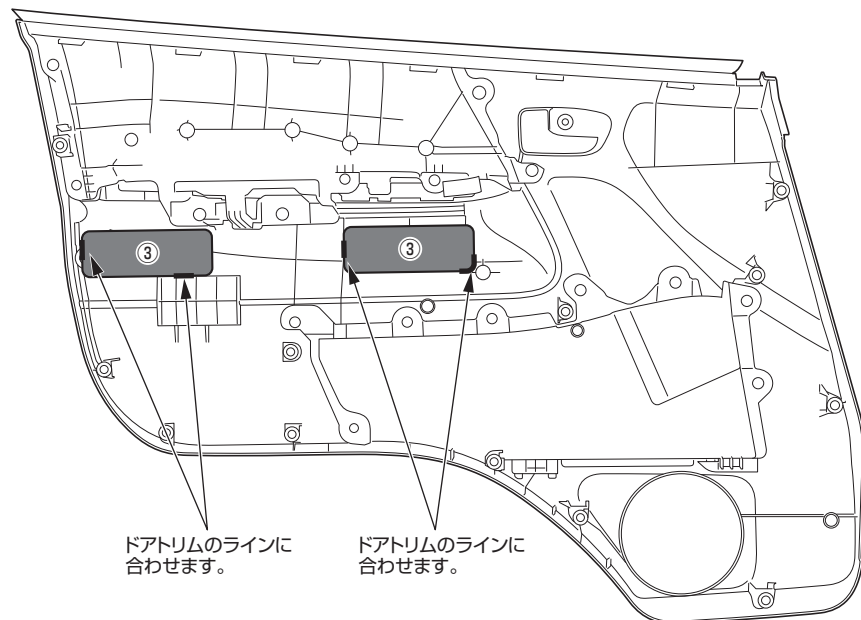

4 取り外したドアトリム/スピーカーを取り付ける

5 スピーカーから音が出ることを確認し、あわせてドアの開閉
ロッドやパワーウィンドウなどが正常に動作するか確認する