



車種別取付説明書

デッドニングキット

KTX-DSMS-01

適合車種

※適合情報は令和6年12月現在のものです。それ以降の車両は変更されている場合があります。

メーカー名	車名	年式	型式
トヨタ	ライズ	R1/11～現在	A202A/A201A/ A210A/A200A
ダイハツ	ロッキー	R1/11～現在	A202S/A201S/ A210S/A200S

取り付け手順

取り付け作業の前に、バッテリーのマイナス端子を外してください。
ここでの説明は右側になります。左側も同様に作業してください。

1 ドアトリム/スピーカーを取り外す

1) 下図を参照して内装部品を外します。番号順に取り外してください。

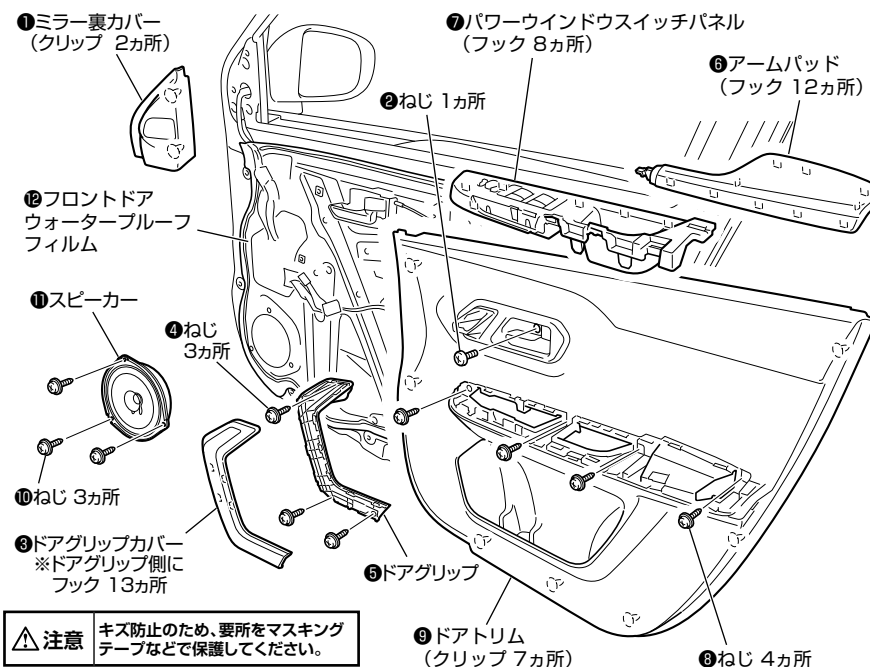

⑫フロントドアウォーターブルーフィルムの外し方

プチルゴムがドアから剥がれない場合は、カッターの刃を軽くあてながら剥がしていきます。

⑫フロントドアウォーターブルーフィルムは元の位置に貼り付けますので、プチルゴムは残して作業を進めます。

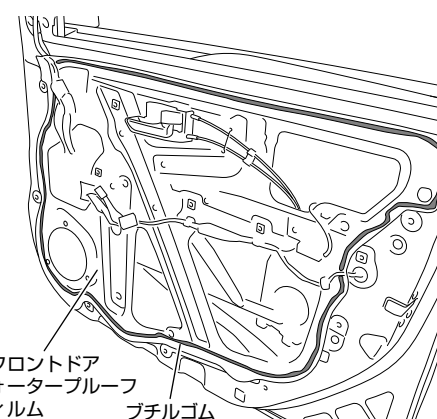
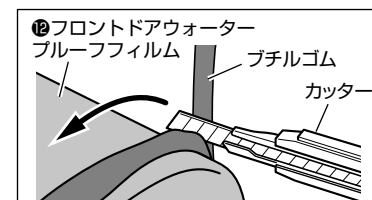

2 デッドニングシートをカットする

- 1) ①デッドニングシート(320×230mm)2枚と②デッドニングシート(170×170mm)2枚を以下のようにカットします。

①デッドニングシート(320×230mm)…2枚

②デッドニングシート(170×170mm)…2枚



3 デッドニングシートを貼り付ける

- 1) 下図を参照してフロントドアパネル奥側の鉄板にデッドニングシートとエプトシーラーマットを貼り付けます。

※貼り付ける面の汚れ(ほこり・油分・水分)を布で拭いてください。

※付属のヘラを使用して、隙間やしわの無いように貼り付けてください。

- ①デッドニングシート(230×160mm) ③デッドニングシート(170×60mm)
②デッドニングシート(170×170mm) ④エプトシーラーマット(150×150mm)
②デッドニングシート(170×85mm)

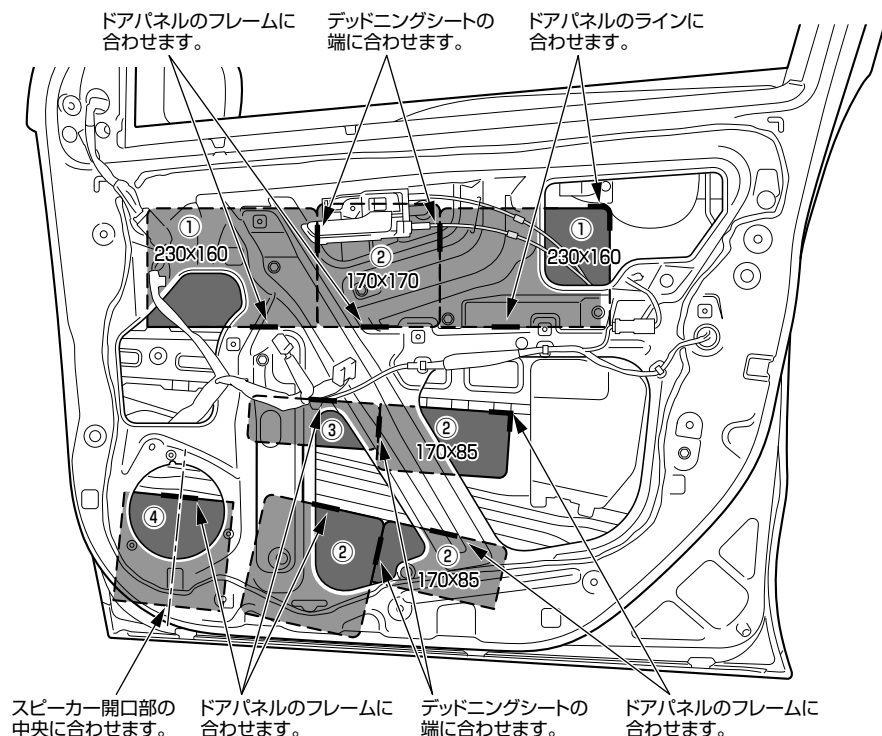

- 2) 下図を参照してフロントドアパネル表側の鉄板にデッドニングシートを貼り付けます。

※デッドニングシートを貼り付ける面の汚れ(ほこり・油分・水分)を布で拭いてください。

※付属のヘラを使用して、隙間やしわの無いように貼り付けてください。

※MS-165-RZ-200を取り付ける場合、デッドニングシートを先に貼り付けてください。

※車両ハーネスおよびワイヤーなどの下側に貼り付けてください。

- ③デッドニングシート(170×60mm)

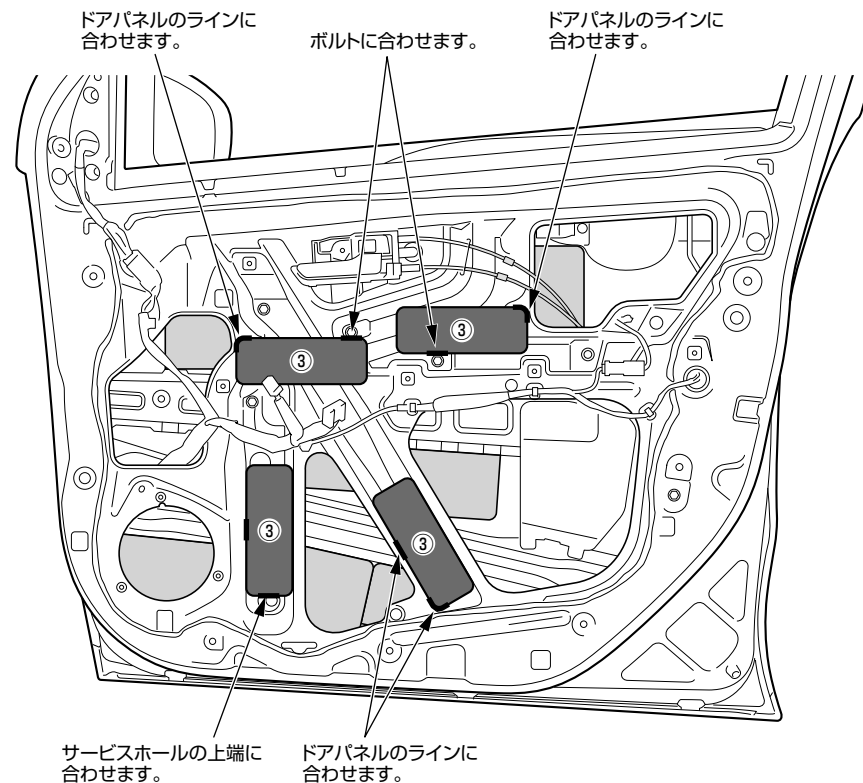

4 取り外したドアトリム/スピーカーを取り付ける

- 5 スピーカーから音が出ることを確認し、あわせてドアの開閉ロッドやパワーウィンドウなどが正常に動作するか確認する